

## Cisar

### VOCE DI CAPITOLATO

RECINZIONE BALDASSAR MODELLO **CISAR**, REALIZZATA CON N. 2 CORRENTI ORIZZONTALI IN PROFILO A 'C' SEZ. 30 X 45 X 30 MM, CON TUBI TONDI DIAM. 20/25 MM SALDATI DIRETTAMENTE AI PROFILI A C.

COMPLETA DI PIANTANE REALIZZATE IN PIATTO D'ACCIAIO SEZ. 60 X 7 MM CON TESTE ARROTONDATE E BULLONI IN ACCIAIO INOX M8 X 30, IL TUTTO ZINCATO A CALDO A NORME UNI ISO EN 1461.



### CARATTERISTICHE

#### MATERIALE

Acciaio S 235 JR (UNI EN 10025:1995)

#### RIVESTIMENTO

Zincatura a caldo dopo la lavorazione  
UNI EN ISO 1461:2009

#### VERNICIATURA

Verniciatura a polveri con resine poliestere per esterno su materiale zincato a caldo *dopo la lavorazione*

#### COLORI RAL DISPONIBILI

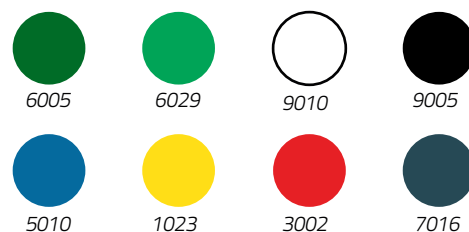

### ACCESSORI E OPTIONAL

#### SONO DISPONIBILI I SEGUENTI ACCESSORI:

- Bullone in acciaio inox a testa tonda M8 x 30 con dado antifurto
- Bullone in acciaio inox M8 x 30 con dado esagonale.
- Altre piantane.

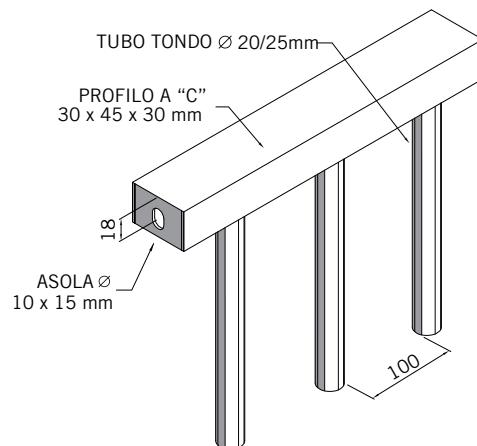
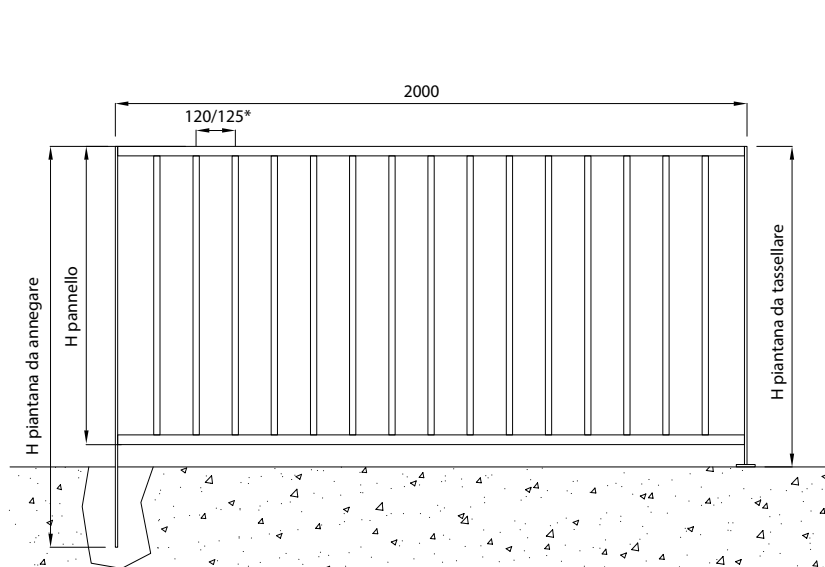

PANNELLO		PIANTANA	DA TASSELLARE		DA ANNEGARE	
ALTEZZA mm	L=1992 peso Kg/cad	SEZIONE mm	ALTEZZA mm	peso Kg/cad	ALTEZZA mm	peso Kg/cad
910	17,40	60 x 7	1000	4,10	1180	4,20
1040	18,90	60 x 7	1130	4,50	1315	4,70
1180	20,40	60 x 7	1265	5,00	1450	5,20
1305	21,70	60 x 7	1395	5,50	1580	5,60
1440	23,30	60 x 7	1525	5,90	1710	6,10
2000*	35,00	60 x 7	2090	8,15	2270	8,40
2000*	35,00	80 x 8	2090	12,60	2270	12,70

\* Tubo diam. 25mm

## ELEMENTI DI FISSAGGIO

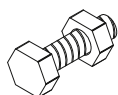

Bullone (standard) M8 x 30 con dado esagonale.  
Finitura: zincato/inox.

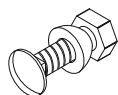

Bullone (optional) M8 x 30 a testa tonda con dado antifurto.  
Finitura: zincato/inox.

## PIANTANE

Le piantane per recinzione modello Cisar sono realizzate in piatto d'acciaio sezione 60 x 7 mm, con teste arrotondate. Sono disponibili nelle varianti da annegare e da tassellare.

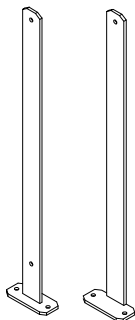

Piantana standard e terminale sezione 60 x 7 o 80 x 8 mm da tassellare.

Materiale: Acciaio S 235 JR (UNI EN 10025:1995)

Rivestimento: zincatura a caldo dopo la lavorazione.

Verniciatura: a polveri con resine poliesteri per esterno su materiale zincato.



Piantana standard angolare da tassellare sezione 60 x 60 x 6 o 80 x 80 x 8 mm.

Materiale: Acciaio S 235 JR (UNI EN 10025:1995)

Rivestimento: zincatura a caldo dopo la lavorazione.

Verniciatura: a polveri con resine poliesteri per esterno su materiale zincato.



Piantana standard sezione 60 x 7 o 80 x 8 mm da annegare.

Materiale: Acciaio S 235 JR (UNI EN 10025:1995)

Rivestimento: zincatura a caldo dopo la lavorazione.

Verniciatura: a polveri con resine poliesteri per esterno su materiale zincato.



Piantana standard angolare da annegare sezione 60 x 60 x 6 o 80 x 80 x 8 mm.

Materiale: Acciaio S 235 JR (UNI EN 10025:1995)

Rivestimento: zincatura a caldo dopo la lavorazione.

Verniciatura: a polveri con resine poliesteri per esterno su materiale zincato.