

Plusar

maglia 124x132 mm
piatto portante 25x3 mm

VOCE DI CAPITOLATO

RECINZIONE BALDASSAR MODELLO **PLUSAR** REALIZZATA IN GRIGLIATO ELETTRORSALDATO IN ACCIAIO UNI EN 10025 S235JR, MAGLIA 124 X 132 MM, PIATTI PORTANTI SEZ. 25 X 3 MM DISPOSTI VERTICALMENTE, COLLEGAMENTO ORIZZONTALE CON TONDO DIAM. 5 MM, CON **BORDATURA SUPERIORE ED INFERIORE** IN PIATTO D'ACCIAIO SEZ. 25 X 4 MM, **SALDATA A FILO MANUALE** **PER AUMENTARE LA RESISTENZA DEL PRODOTTO**. COMPLETA DI PIANTANE REALIZZATE IN PIATTO D'ACCIAIO SEZ. 60 X 7 MM CON TESTE ARROTONDATE E BULLONI IN ACCIAIO INOX M8 X 30, IL TUTTO ZINCATO A CALDO A NORME UNI EN ISO 1461.



CARATTERISTICHE

MATERIALE

Acciaio S 235 JR (UNI EN 10025:1995)

RIVESTIMENTO

Zincatura a caldo dopo la lavorazione
UNI EN ISO 1461:2009

VERNICIATURA

Verniciatura a polveri con resine poliestere per esterno su materiale zincato a caldo *dopo la lavorazione*

COLORI RAL DISPONIBILI



6005



6029



9010



9005



5010



1023



3002



7016

ACCESSORI E OPTIONAL

SONO DISPONIBILI

I SEGUENTI ACCESSORI:

- Bullone in acciaio inox a testa tonda M8 x 30 con dado antifurto
- Bullone in acciaio inox M8 x 30 con dado esagonale
- Staffe di compensazione, staffe di compensazione in tubo normali o a 45°
- 3° attacco da saldare o imbullonare
- Altre piantane

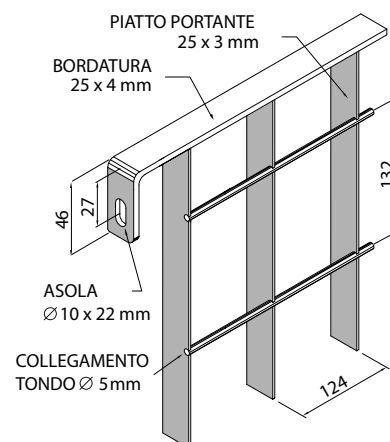
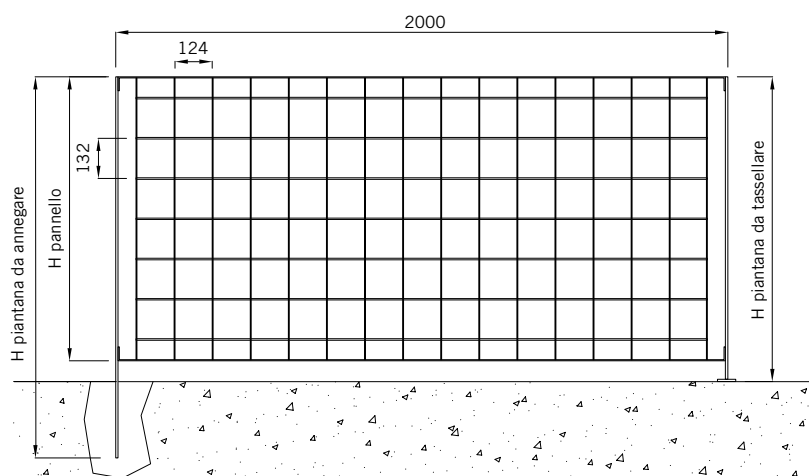

PANNELLO		PIANTANA	DA TASSELLARE	DA ANNEGARE		
ALTEZZA mm	L=1992 peso Kg/cad	SEZIONE mm	ALTEZZA mm	peso Kg/cad	ALTEZZA mm	peso Kg/cad
930	14,80	60 x 7	1000	4,10	1180	4,20
1064	16,50	60 x 7	1130	4,50	1315	4,70
1200	18,10	60 x 7	1265	5,00	1450	5,20
1330	19,90	60 x 7	1395	5,50	1580	5,60
1460	21,60	60 x 7	1525	5,90	1710	6,10
1724	24,40	60 x 7	1790	6,90	1970	7,00
1990	27,80	60 x 7	2055	7,80	2250	8,10

ELEMENTI DI FISSAGGIO E STAFFE DI COMPENSAZIONE

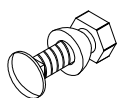

Bullone (optional) M8 x 30 a testa tonda con dado antifurto.
Finitura: zincato/inox.

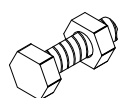

Bullone (standard) M8 x 30 con dado esagonale.
Finitura: zincato/inox.

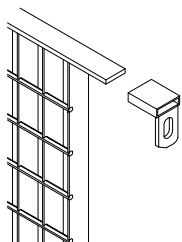

Staffa di compensazione in tubo
Finitura: zincato.

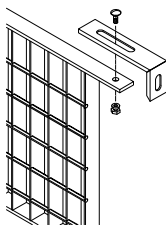

Staffa di compensazione completa di bullone e dado.
Finitura: zincato.

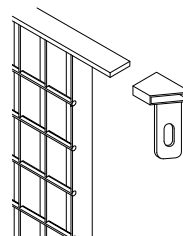

Staffa di compensazione in tubo a 45° completa di bullone e dado.
Finitura: zincato.

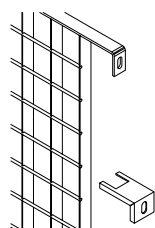

Terzo attacco da imbullonare ai pannelli.
Finitura: zincato.

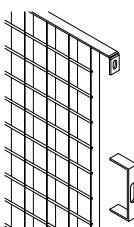

Terzo attacco grezzo da saldare ai pannelli recinzione superiori a 2000 mm.
Finitura: grezzo.

PIANTANE

Le piantane per recinzione modello Plusar sono realizzate in piatto d'acciaio sezione 60 x 7 mm, con teste arrotondate. Sono disponibili nelle varianti da annegare e da tassellare.

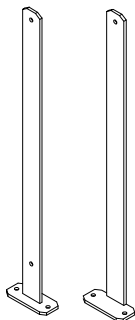

Piantana standard e terminale sezione 60 x 7 mm da tassellare.
Materiale: Acciaio S 235 JR (UNI EN 10025:1995)
Rivestimento: zincatura a caldo dopo la lavorazione.
Verniciatura: a polveri con resine poliesteri per esterno su materiale zincato.



Piantana standard angolare da tassellare sezione 60 x 60 x 6 mm.
Materiale: Acciaio S 235 JR (UNI EN 10025:1995)
Rivestimento: zincatura a caldo dopo la lavorazione.
Verniciatura: a polveri con resine poliesteri per esterno su materiale zincato.



Piantana standard sezione 60 x 7 da annegare.
Materiale: Acciaio S 235 JR (UNI EN 10025:1995)
Rivestimento: zincatura a caldo dopo la lavorazione.
Verniciatura: a polveri con resine poliesteri per esterno su materiale zincato.



Piantana standard angolare da annegare sezione 60 x 60 x 6 mm.
Materiale: Acciaio S 235 JR (UNI EN 10025:1995)
Rivestimento: zincatura a caldo dopo la lavorazione.
Verniciatura: a polveri con resine poliesteri per esterno su materiale zincato.