

# Open

maglia 65/265 x 66 mm  
piatto portante 25x2 mm

## VOCE DI CAPITOLATO

RECINZIONE BALDASSAR MODELLO **OPEN** REALIZZATA IN GRIGLIATO ELETTROSALDATO IN ACCIAIO UNI EN 10025 S235JR, MAGLIA 65/265 X 66 MM, PIATTI PORTANTI SEZ. 25 X 2 MM DISPOSTI ORIZZONTALMENTE, COLLEGAMENTO VERTICALE CON TONDO DIAM. 5 MM, CON **BORDATURA SUPERIORE ED INFERIORE** IN PIATTO D'ACCIAIO SEZ. 25 X 4 MM, **SALDATA A FILO MANUALMENTE PER AUMENTARE LA RESISTENZA DEL PRODOTTO.** COMPLETA DI PIANTANE A SEZIONE QUADRA 50 X 50 MM CON SPECIALE ELEMENTO DI FISSAGGIO, IL TUTTO ZINCATO A CALDO A NORME UNI EN ISO 1461.



## CARATTERISTICHE

### MATERIALE

Acciaio S 235 JR (UNI EN 10025:1995)

### RIVESTIMENTO

Zincatura a caldo dopo la lavorazione  
UNI EN ISO 1461:2009

### VERNICIATURA

Verniciatura a polveri con resine poliestere per esterno su materiale zincato a caldo *dopo la lavorazione*

### COLORI RAL DISPONIBILI

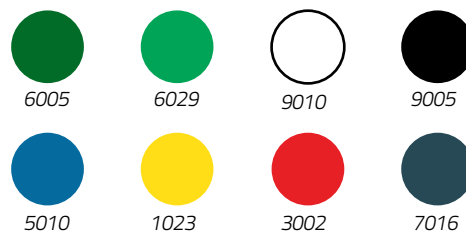

## ACCESSORI E OPTIONAL

### SONO DISPONIBILI I SEGUENTI ACCESSORI:

- Elemento di fissaggio zincato
- Bulloni di accoppiamento in acciaio inox M8 x 14 con dado esagonale
- Bullone in acciaio inox a testa tonda M8 x 14 con dado antifurto

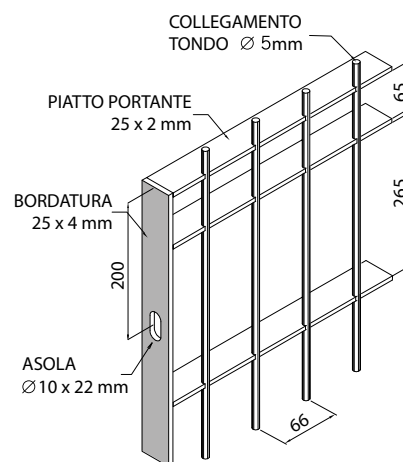
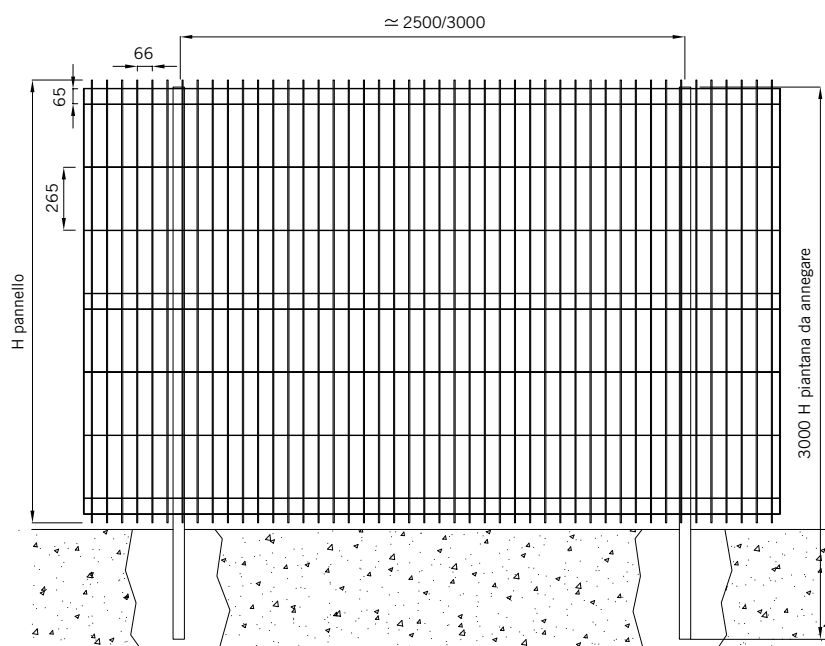

PANNELLO		PIANTANA	DA ANNEGARE	
ALTEZZA mm	L=4033 peso Kg/cad	SEZIONE mm	ALTEZZA mm	peso Kg/cad
1931	38,50	50 x 50	3000	11,50

## ELEMENTI DI FISSAGGIO

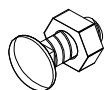

Bullone M8 x 14 a testa tonda con dado esagonale.  
 Finitura: zincato/incox.

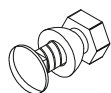

Bullone (optional) M8 x 14 a testa tonda con dado antifurto.  
 Finitura: zincato/incox.

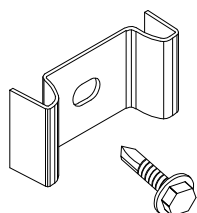

Attacco completo di vite autoforante  
 per fissaggio pannello-piantana  
 recinzione OPEN.  
 Finitura: zincato.

## PIANTANE

Le piantane per recinzione modello Open sono realizzate in tubolare quadro sezione 50 x 50 mm. Sono disponibili solo nella versione da annegare.



Piantana tubolare sezione 50 x 50 mm  
da annegare.  
Materiale: Acciaio S 235 JR (UNI EN  
10025:1995)  
Rivestimento: zincata.